

# TIPO 580 SELLO ESPECIAL PARA BOMBAS FLYGT

## TYPE 580 FLYGT PUMP SEAL

- + Especial para trabajo con productos pastosos, abrasivos, y otras aplicaciones en bombas sumergibles donde el espacio axial es limitado
- + Suitable for pastes, slurries and other applications in submersible pumps.

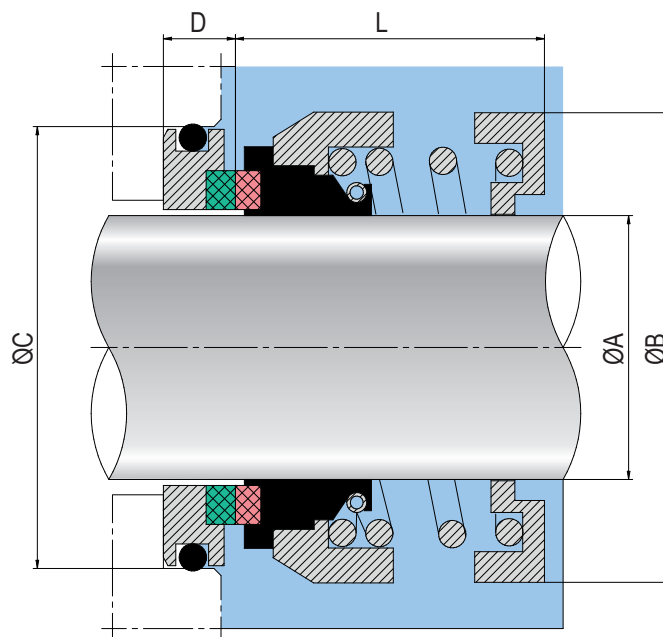

### MATERIALES

- **CUERPO DEL SELLO:** Baquelita
- **CARA ROTATORIA:** Carburo de Silicio (RB), Carburo de tungsteno (Ni).
- **CARA ESTACIONARIA:** Carburo de Silicio (RB), Carburo de tungsteno (Ni).
- **FUELLE:** Buna (NBR), EPDM, Viton®.
- **ELASTÓMEROS:** Buna (NBR), EPDM, Viton®.
- **RESORTES:** AISI 316, AISI 304.

### MATERIALES

- **SEAL BODY:** Bakelite
- **OUTBOARD FACES:** Silicon carbide (RB), tungsten carbide (Ni).
- **INBOARD FACES:** Silicon carbide (RB), tungsten carbide (Ni).
- **BELLOWS:** Buna (NBR), EPDM, Viton®.
- **ELASTOMERS:** Buna (NBR), EPDM, Viton®.
- **SPRINGS:** AISI 316, AISI 304.

### VENTAJAS

- Trabaja en ambas direcciones.
- No se atasca el resorte
- Fácil instalación

### BENEFITS

- Both direction working
- No clogging
- Easy installation

### RANGOS DE OPERACIÓN

- PRESIÓN:** Vacío a 145 psig (10 bar)
- TEMPERATURA:** -22°F a 392°F (-30°C a 200°C) dependiendo del material del o`ring
- VELOCIDAD:** 984 fpm (5 m/s)

### OPERATING RANGES

- PRESSURE:** Vacuum to 145 psig (10 bar)
- TEMPERATURE:** -22°F up to 392°F (-30°C up to 200°C) depending on the elastomer
- VELOCITY:** 984 fpm (5 m/s)

DIÁMETRO EJE SHAFT DIAMETER	Ø EXTERIOR OUTSIDE Ø	DIÁMETRO CAJA CONTERBORE	ALTURA SEAT HEIGHT	LONG. OPERACION WORKING LENGTH
A	ØB	C	D	L
20	42.5	55.5	11.0	25.5
22	47	45.5	9.0	23.6
25	54	50.5	10	28.6
28	54	50.5	10	28.6
30	54	50.5	10	28.6
35	62	60.5	11.0	28.8

Medidas en milímetros / dimensions in millimeters

Viton® es una marca registrada de DuPont